

Ficha técnica

Fijación G1 a triángulo /Fijación 90° G1 sobre G1, G2, G4 y G6

S47



Montaje S47 sobre el triángulo

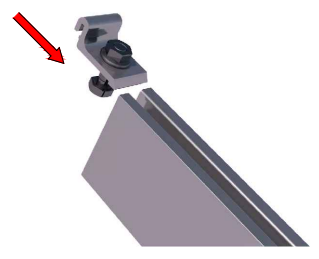

1. Insertar la fijación de perfil en interior de la guía

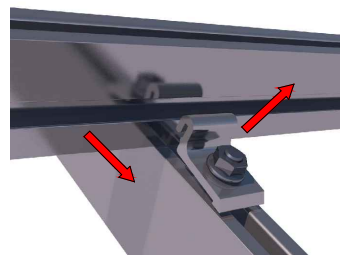

2. Levantar la fijación de perfil y colocar el perfil guía.

3. Insertar el perfil en la fijación por la guía lateral.

4. Soltar la fijación de perfil

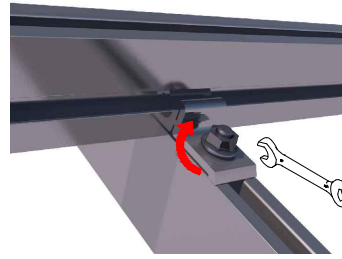

5. Apretar la tuerca y repetir en el otro lado del perfil

(Son necesarios 2 fijaciones por perfil, 1 por cada lado)

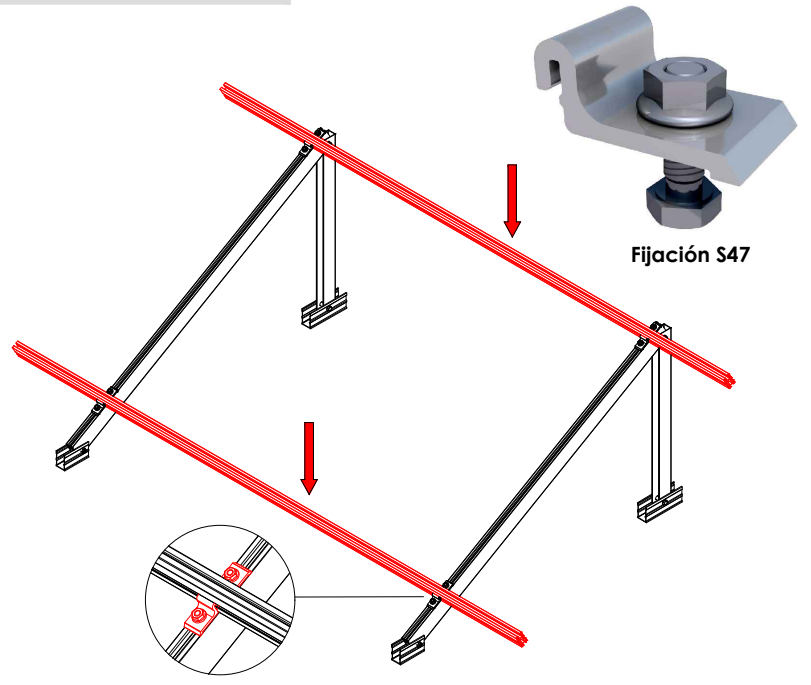

Fijación S47

Es necesario un Pack (de 4 fijaciones) por triángulo.

Montaje S47 a Perfil



Ejemplo de montaje sobre perfil G4



Ejemplo de montaje sobre perfil G2



Ejemplo de montaje sobre perfil G6

Soportes con S47 incluido:
08V - 09V - 09H - 10V - 11V - 11H - 12V - 13V - 40V - 42V

Triángulos con S47 incluido:
TR08V - TR09V - TR09H - TR10V - TR11V - TR11H - TR12V - TR13V - TR40V

Perfiles compatibles con S47:
G1-G2-G4 y G6



Formatos:
Pack de 4 fijaciones
Caja de 40 fijaciones

Seguridad:



Materiales: Perfilaría de aluminio EN AW 6005A T6
Tornillería de acero inoxidable A2-70

Par de apriete:
Tornillo M8 Hexagonal 20 Nm



Marcado ES19/86524

Reservado el derecho a efectuar modificaciones - Las ilustraciones de productos son a modo de ejemplo y pueden diferir del original.