

# Ficha técnica

## Fijación para perfil G1

# S01.b

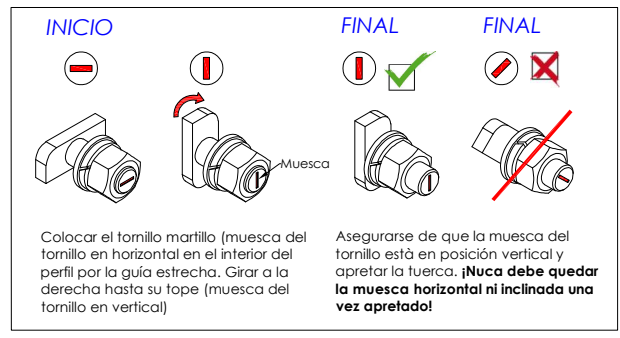

Reservado el derecho a efectuar modificaciones · Las ilustraciones de productos son a modo de ejemplo y pueden diferir del original.

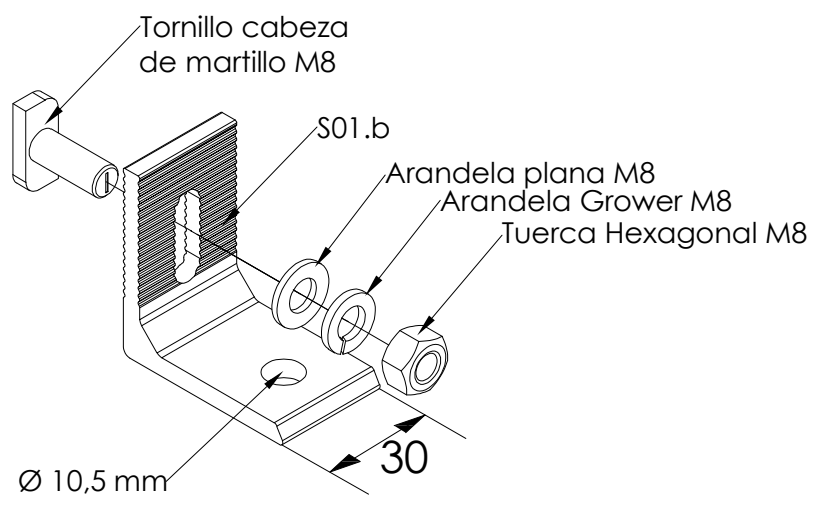
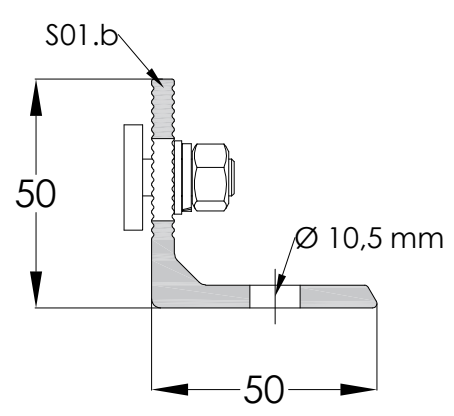

**S01.b**  
 Fijación para perfil G1  
 Fijación premontada.  
 Válido para la fijación S01

Tornillería acero inoxidable A2-70  
 Perfilería de aluminio EN AW 6005A T6

Tornillos de anclaje NO incluidos

Material 100% reciclable.

**Par de apriete:**  
 Tornillo M8 Hexagonal 20 Nm

Herramientas necesarias:



Seguridad:

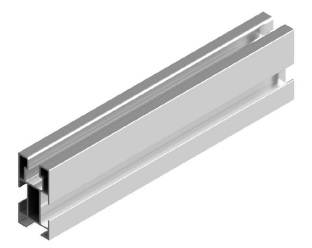

Perfil compatible G1



Marcado ES19/86524 CE