

Ficha técnica

Soporte inclinado lastrado

28H



Sistema autoportante para cubiertas planas $\leq 5^\circ$ tipo tela asfáltica, grava ajardinada, tipo Deck, etc... donde no se puede taladrar.

El sistema modular premontado y su liviano peso hacen de este sistema un montaje e instalación rápido y sencillo sin necesidad de realizar ningún tipo de obra, ahorrando así en tiempo.

Portalastre regulable para facilitar la compatibilidad con todo tipo de bordillos, adoquines u otros lastres, incluso descatalogados.

Incorpora un sistema Windbreaker (cortavientos) tanto trasero como lateral (opcional) para poder reducir el peso de los lastres, y una base de EPDM de 10 mm. de espesor para garantizar la estabilidad del soporte.

- Soporte inclinado lastrado.
- Inclinación: $10^\circ - 15^\circ$
- La fijación incluye junta de estanqueidad.
- Disposición de los módulos: Horizontal.
- Valido para espesores de módulos de 30 hasta 45 mm.
- Lastres NO incluidos
- Kits disponibles desde 1 módulos hasta 9 módulos.

Carga de nieve: 90 Kg/m^2

Viento: Velocidad del viento en función del lastre
 Materiales: Perfilería de aluminio EN AW 6005A T6
 Tornillería de acero inoxidable A2-70
 Comprobar el buen estado y la capacidad portante de la cubierta antes de cualquier instalación.
 Comprobar la impermeabilidad de la fijación una vez colocada.



Opción con windbraker:
Cortavientos lateral



Opción sin windbraker:

Este soporte incorpora un sistema único en el sector de **portalastres regulables** que permite colocar cualquier tipo de lastre del mercado, incluso descatalogados, se adapta a cualquier tamaño y tipo de contrapeso (bordillos, bloques de hormigón...) pudiendo colocar el contrapeso descentrado o centrado repartiendo así el peso.

Portalastre en pórticos internos

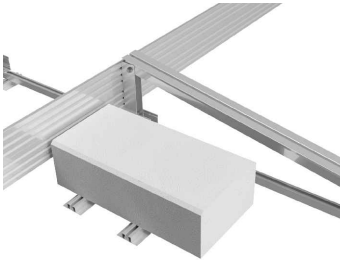

Ejemplo de contrapeso de hasta 400 mm de ancho sobre portalastre.

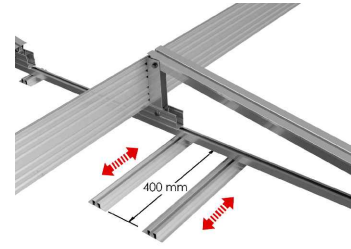

Fácil regulación del portalastre simplemente aflojando un tornillo (Ejemplo de portalastre descentrado).

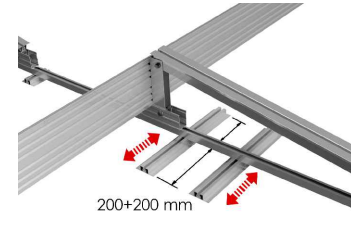

Regulación del portalastre (Ejemplo colocación de portalastre centrado).

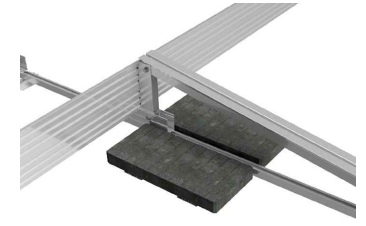

Ejemplo de instalación de 2 contrapesos de 1 de hasta 200 mm de ancho repartidos sobre portalastre.

Portalastre en pórticos externos

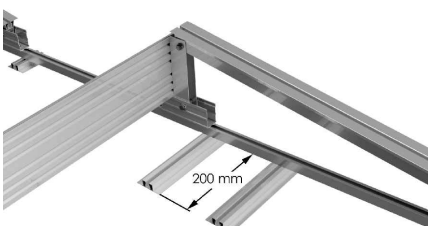

Los portalastres internos siempre se dirigen hacia el interior, dejando el lastre oculto bajo el módulo.

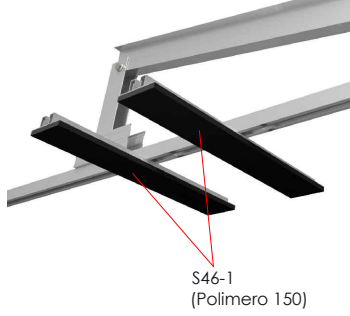

S46-1 (Polimero 150)

Para módulos de hasta **1800x1150**

1800x1150

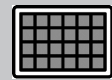

Herramientas necesarias:

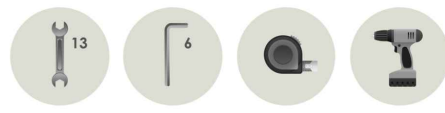

Marcado ES19/86524 CE

Seguridad:



Par de apriete:	
Tornillo Presor	7 Nm
Tornillo M8 Hexagonal	20 Nm
Tornillo M10 Hexagonal	40 Nm
Tornillo M6.3 Hexagonal	10 Nm

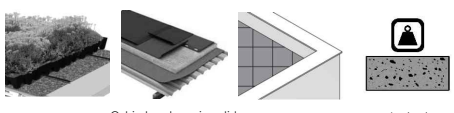

Cubiertas planas invertidas

Lastrado

Reservado el derecho a efectuar modificaciones. Las ilustraciones de productos son a modo de ejemplo y pueden diferir del original.

Velocidades de viento

Soporte inclinado lastrado

28H

Sistema kit



- **Cargas de viento:** Según túnel del viento en modelo computacional CFD
- **Cálculo estructural:** Modelo computacional comprobado mediante EUROCÓDIGO 9 "PROYECTO ESTRUCTURAS DE ALUMINIO"

Cuadro de velocidades máx. admisibles de viento										
Tamaño del módulo	1F1M	1F2M	1F3M	2F2M	2F4M	2F6M	3F3M	3F6M	3F9M	nº de módulos
1800x1150	En función del lastre									Velocidad de viento km/h

Tabla 1 - Velocidades máximas de viento admisibles.

- Para garantizar la resistencia a la velocidad máxima de diseño se deberán utilizar el lastre indicado por el fabricante para cada situación.

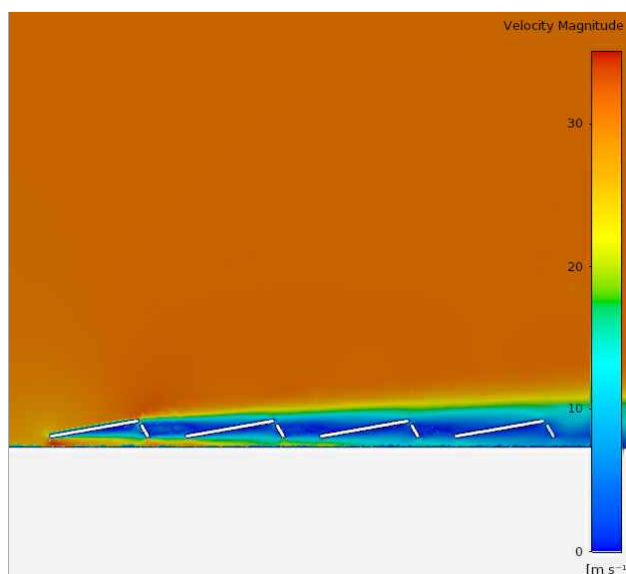

Flujo viento - En estructura inclinada.

Para cumplir con las velocidades máximas admisibles de viento especificadas en la tabla 1, se deberán respetar todas las instrucciones indicadas en los planos de montaje. Se debe comprobar que los puntos de anclaje para los módulos son compatibles con las especificaciones del fabricante.

Ficha técnica

Soporte inclinado lastrado

29H



Sistema autoportante para cubiertas planas $\leq 5^\circ$ tipo tela asfáltica, grava ajardinada, tipo Deck, etc... donde no se puede taladrar.

El sistema modular premontado y su liviano peso hacen de este sistema un montaje e instalación rápido y sencillo sin necesidad de realizar ningún tipo de obra, ahorrando así en tiempo.

Portalastré regulable para facilitar la compatibilidad con todo tipo de bordillos, adoquines u otros lastres, incluso descatalogados.

Incorpora un sistema Windbreaker (cortavientos) tanto trasero como lateral (opcional) para poder reducir el peso de los lastres, y una base de EPDM de 10 mm. de espesor para garantizar la estabilidad del soporte.

- Soporte inclinado lastrado.
- Inclinación: $10^\circ - 15^\circ$
- La fijación incluye junta de estanqueidad.
- Disposición de los módulos: Horizontal.
- Valido para espesores de módulos de 30 hasta 45 mm.
- Lastres NO incluidos
- Kits disponibles desde 1 módulos hasta 9 módulos.

Carga de nieve: 90 Kg/m^2

Viento:	Velocidad del viento en función del lastre
Materiales:	Perfilería de aluminio EN AW 6005A T6 Tornillería de acero inoxidable A2-70
<i>Comprobar el buen estado y la capacidad portante de la cubierta antes de cualquier instalación.</i>	
<i>Comprobar la impermeabilidad de la fijación una vez colocada.</i>	



Opción con windbreaker:
Cortavientos lateral



Opción sin windbreaker:

Este soporte incorpora un sistema único en el sector de **portalastrés regulables** que permite colocar cualquier tipo de lastre del mercado, incluso descatalogados, se adapta a cualquier tamaño y tipo de contrapeso (bordillos, bloques de hormigón...) pudiendo colocar el contrapeso descentrado o centrado repartiendo así el peso.

Portalastré en pórticos internos

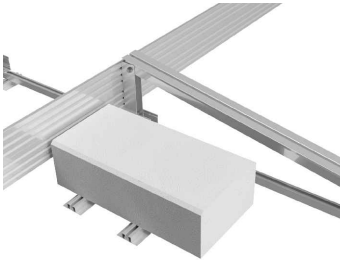

Ejemplo de contrapeso de hasta 400 mm de ancho sobre portalastré.

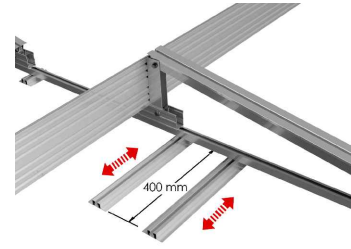

Fácil regulación del portalastré simplemente aflojando un tornillo (Ejemplo de portalastré descentrado).

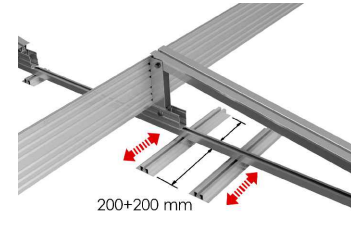

Regulación del portalastré (Ejemplo colocación de portalastré centrado).

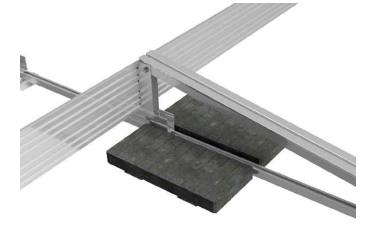

Ejemplo de instalación de 2 contrapesos de 1 de hasta 200 mm de ancho repartidos sobre portalastré.

Portalastré en pórticos externos

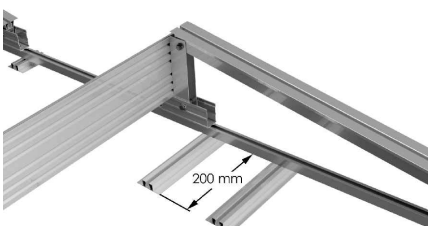

Los portalastrés internos siempre se dirigen hacia el interior, dejando el lastre oculto bajo el módulo.

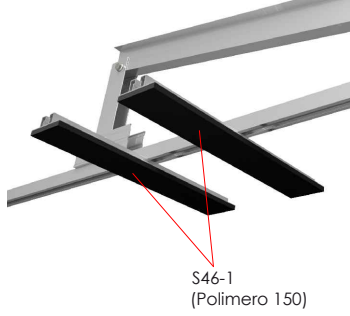

S46-1 (Polimero 150)

Para módulos de hasta **2279x1150**

Herramientas necesarias:

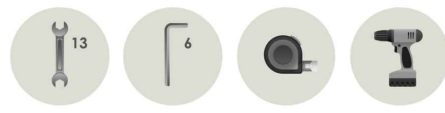

Seguridad:



Par de apriete:

Tornillo Presor	7 Nm
Tornillo M8 Hexagonal	20 Nm
Tornillo M10 Hexagonal	40 Nm
Tornillo M6,3 Hexagonal	10 Nm

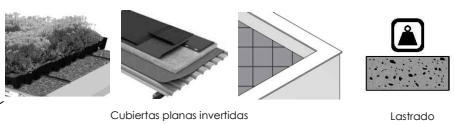

Cubiertas planas invertidas

Lastrado

Reservado el derecho a efectuar modificaciones. Las ilustraciones de productos son a modo de ejemplo y pueden diferir del original.

Velocidades de viento

Soporte inclinado lastrado

29H

Sistema kit

 SUNFER



- **Cargas de viento:** Según túnel del viento en modelo computacional CFD
- **Cálculo estructural:** Modelo computacional comprobado mediante EUROCÓDIGO 9 "PROYECTO ESTRUCTURAS DE ALUMINIO"

☁️ Cuadro de velocidades máx. admisibles de viento										
Tamaño del módulo 	1F1M	1F2M	1F3M	2F2M	2F4M	2F6M	3F3M	3F6M	3F9M	n° de módulos
2279x1150	En función del lastre									Velocidad de viento km/h

Tabla 1 - Velocidades máximas de viento admisibles.

- Para garantizar la resistencia a la velocidad máxima de diseño se deberán utilizar el lastre indicado por el fabricante para cada situación.

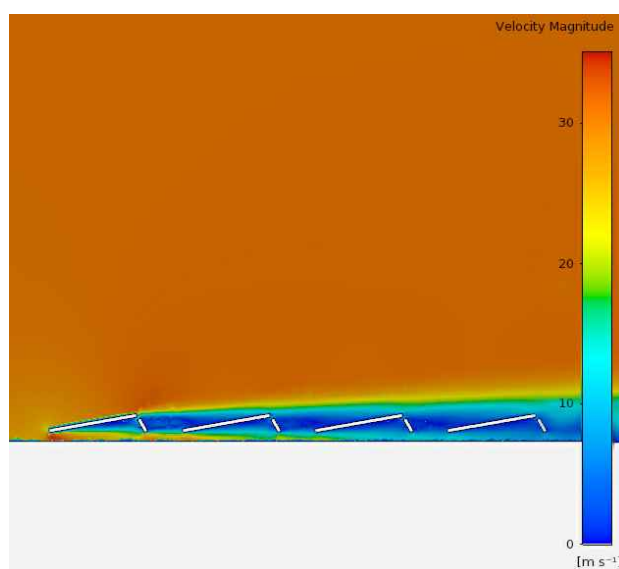

Para cumplir con las velocidades máximas admisibles de viento especificadas en la tabla 1, se deberán respetar todas las instrucciones indicadas en los planos de montaje.
Se debe comprobar que los puntos de anclaje para los módulos son compatibles con las especificaciones del fabricante.

Marcado ES19/86524 